

1	2		3		4	5	6	7	8
規格 Spec.	楔心行程 mm	爪行程(直徑)mm	夾持直徑 Gripping Dia. mm		容許油壓缸推力 kN (kgf)	最大夾持力 kN (kgf)	最高迴轉數 min ⁻¹	慣性矩 kg*m ²	重量 kg
型號 Model	Plunger Stroke	Jaw Stroke (Dia.)	最大 Max.	最小 min.	Max. Draw Bar Pull Force	Max. Gripping Force	Max. Speed	Moment of Inertia	Weight
4H-210A8	21	8.9	260	37	49.1(5010)	132(13460)	3800	0.4	42.3

客戶確認 Confirmed

※訂購時請將圖面連同訂單一併回傳。 ※Please send back with order while ordering.

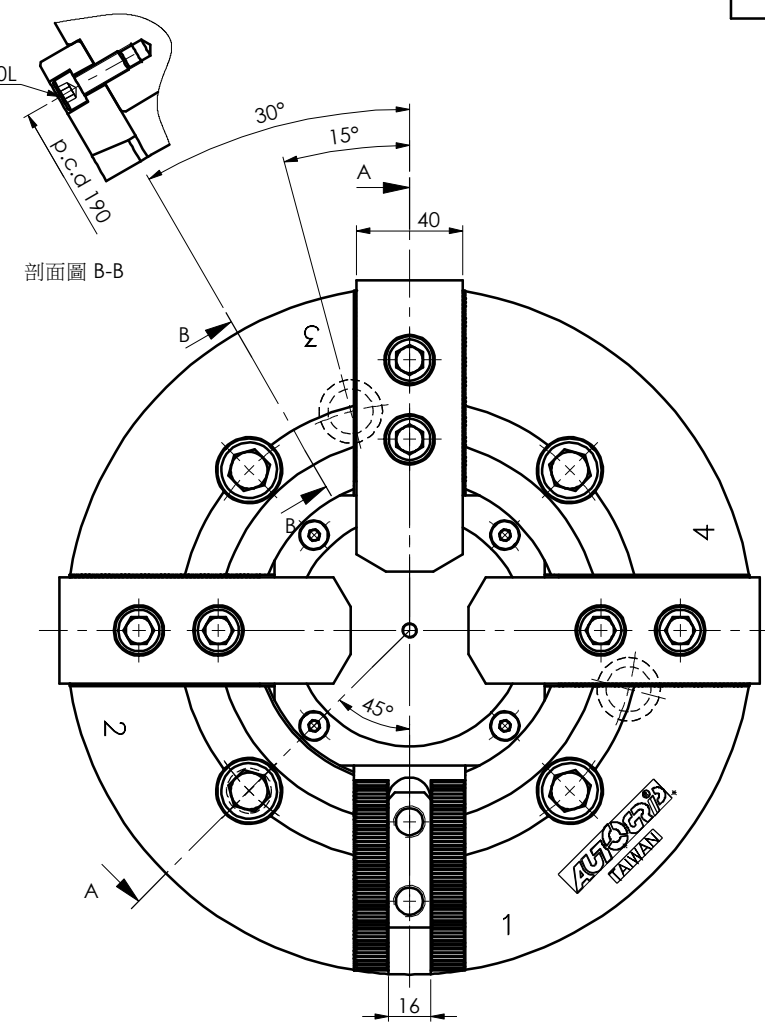
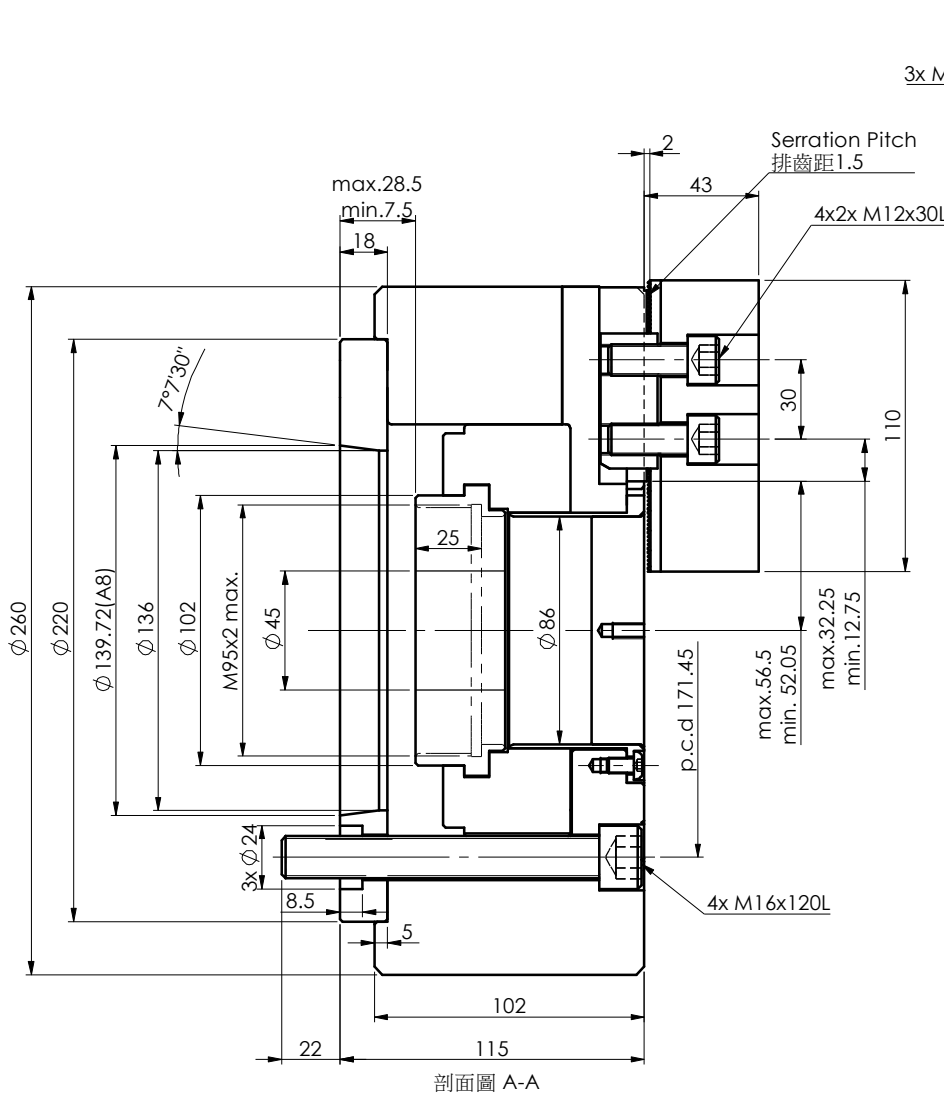

大孔徑中空四爪動力夾頭

Large thru-hole 4-jaw power chuck

※為確保產品品質日益精進，敝公司擁有設計變更之權。 ※Subject to technical changes.

AUTOGrip 佳賀精機股份有限公司
 AUTOGrip MACHINERY CO., LTD.