

1	2		3		4	5	6		7	8	
規格 Spec.	楔心行程 mm	爪行程(直徑)mm	夾持直徑 Chucking Dia. mm		容許油壓缸推力 kgf	最大夾持力 kgf	最高迴轉數 r.p.m.	l	重量 kg	客戶確認 Confirmed	
型號 Model	Plunger Stroke	Jaw Stroke (Dia.)	最大 Max.	最小 min.	Max D.B. pull	Max clamping force	Max speed	kg·m ²	Weight		
3DE-08	10	7.2	180	48	2500(24.5kN)	4500(44.1kN)	4500	0.136	24.7		

*訂購時請將圖面連同訂單一併回傳。 *Please send back with order while ordering.

佳賀
2026-04-09
試作發行

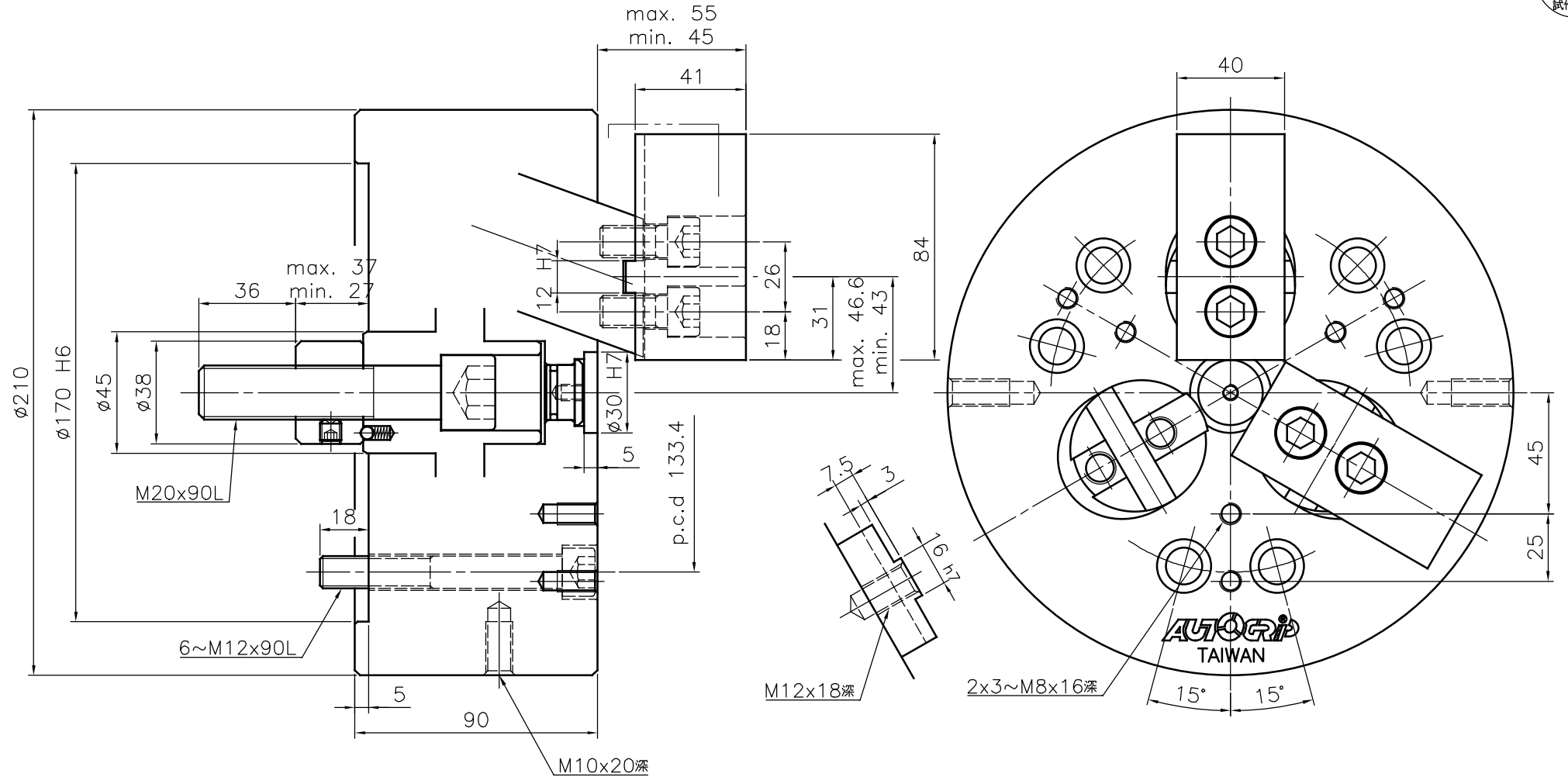

後拉式內張三爪夾頭

*為確保產品品質日益精進，敝公司擁有設計變更之權。

*Subject to technical changes.

AUTOGRIP 佳賀精機股份有限公司
AUTOGRIP MACHINERY CO., LTD.

A3	版本	T01	1	2	3	4	品號	ADE1308100G	製圖	吳欣益	日期	2026-04-09	檔案	\CHK\3DE-08
----	----	-----	---	---	---	---	----	-------------	----	-----	----	------------	----	-------------