

規格 Spec.	楔形行程 mm	爪行程(直徑)mm	夾持直徑 Chucking Dia. mm	容許油壓缸推力 Max D.B. pull	最大夾持力 Max clamping force	最高迴轉數 Max speed	重量 Weight
型號 Model	Plunger Stroke	low Stroke (Dia.)	最大 Max. / 最小 min.	kgf	kgf	r.p.m.	kg
3P-04	15	6.9	110 / 5	830	2300	6000	4.1

*訂購時請將圖面連同訂單一併回傳。 *Please send back with order while ordering.

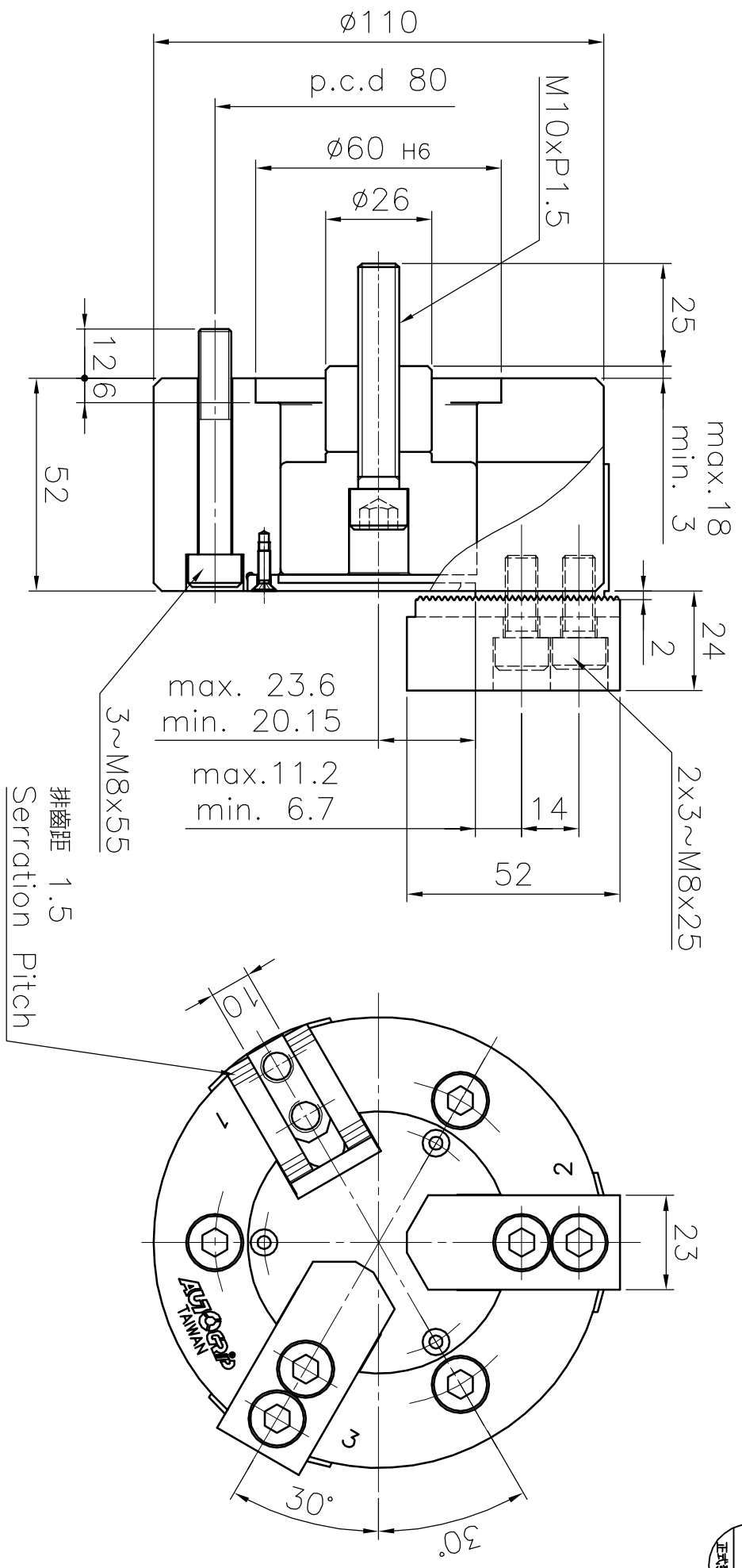

三爪中實動力夾頭

*為確保產品品質日益精進，敝公司擁有設計變更之權。

*Subject to technical changes.

A3	版本	D	1	2	3	4	品號	AKP1304100G	製圖	日期	2023-07-12	檔案	CHK\CF-3P-04
----	----	---	---	---	---	---	----	-------------	----	----	------------	----	--------------

AUTOGRIP 佳寶精機股份有限公司
AUTOGRIP MACHINERY CO., LTD.