

1	2	3		4		5		6
規格 Spec.	楔心行程 mm	爪行程(直徑) mm	夾持直徑 Chucking Dia. mm	容許油壓缸推力 Max D.B. pull	最大夾持力 Max clamping force	最高迴轉數 Max speed	重量 Weight	客戶確認 Confirmed
型號 Model 3P-06A5	20	9.2	最大 Max. 165 最小 min. 16	1830	5350	5250	0.05 kg·m ² 14 kg	

A 訂購時請將圖面連同訂單一併回傳。 *Please send back with order while ordering.

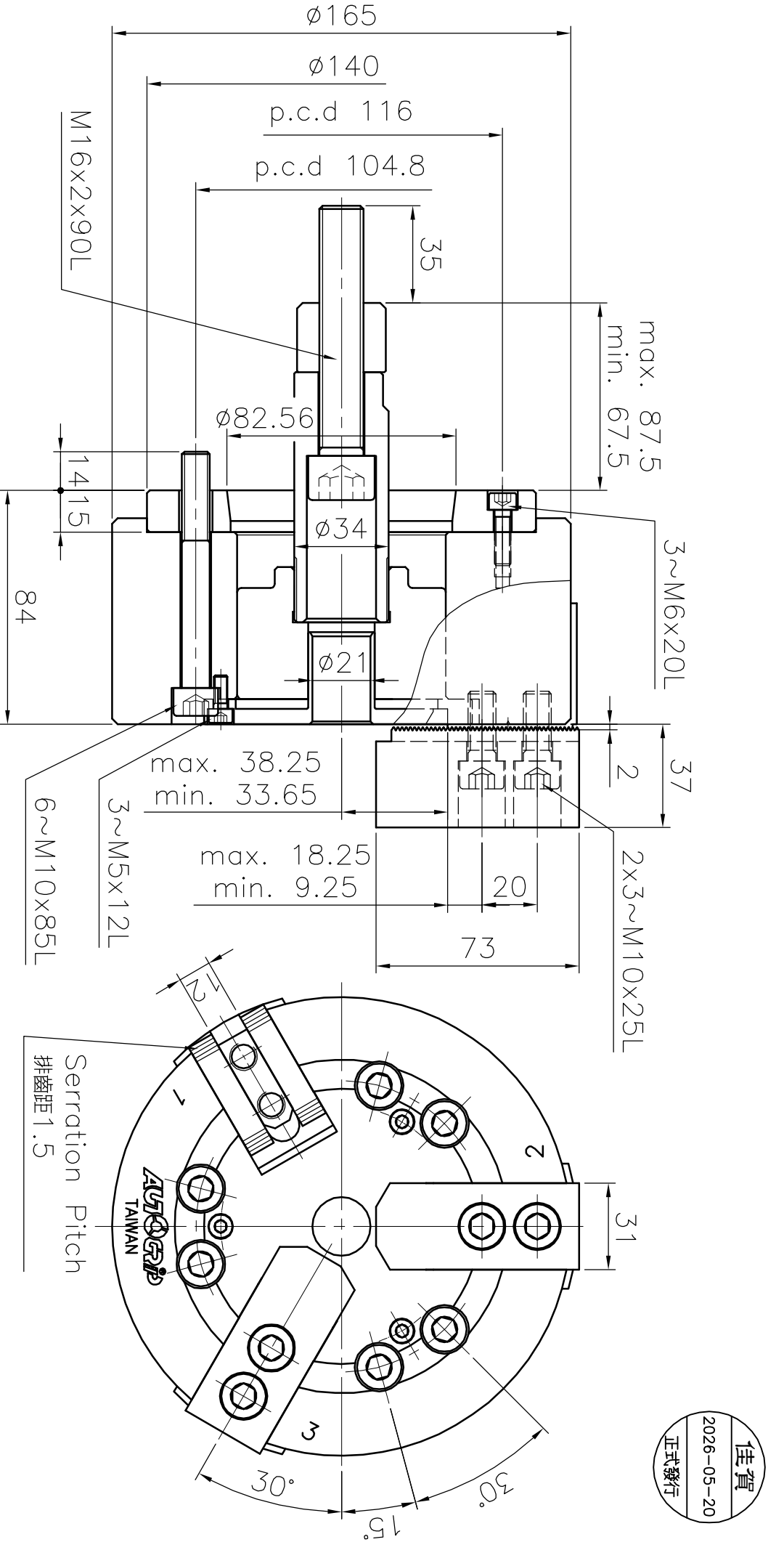

中實三爪夾頭

*為確保產品品質日益精進，敝公司擁有設計變更之權。 *Subject to technical changes.

A4h 版本 F

品號 AKP1306110G

製圖 江玫瑰

日期 2026-04-20

檔案 \CHK\CF-3P-06A5



佳賀精機股份有限公司
AUSTOGRIP MACHINERY CO., LTD.