

1	2	3	4	5	6
規格 Spec.	楔行程 Plunger Stroke	爪行程(直徑) Jaw Stroke (Dia.)	夾持直徑 Chucking Dia.	容許油壓缸推力 Max D.B. pull	最大夾持力 Max clamping force
型號 Model	mm	mm	mm	kgf	kgf
3P-06	20	9.2	最大 Max. 165 最小 min. 16	1830	5350
					最高迴轉數 Max speed
					r.p.m.
					重量 Weight
				0.05	kg · m <sup>2</sup>
				13	kg

A 訂購時請將圖面連同訂單一併回傳。 \*Please send back with order while ordering.

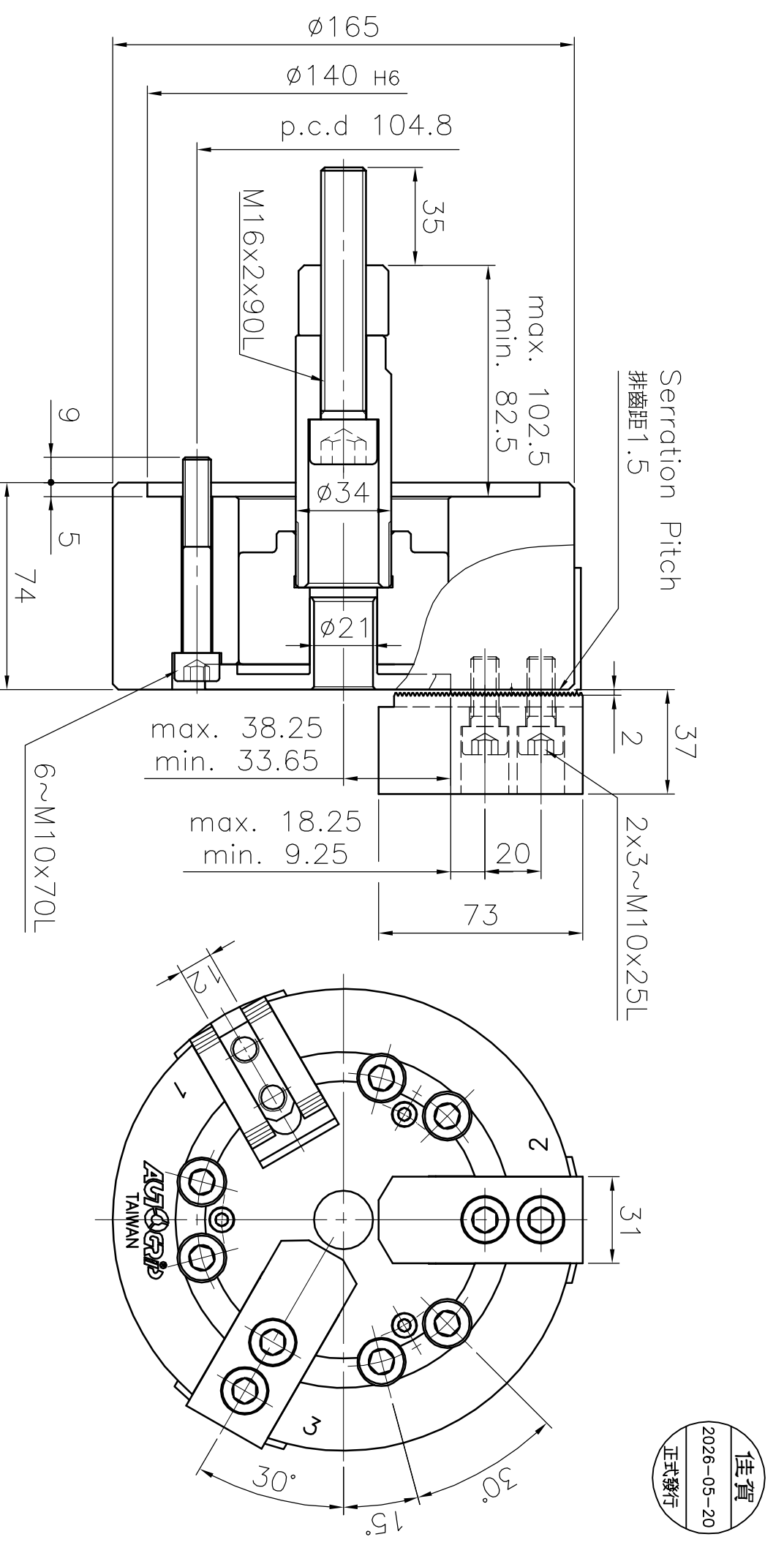

# 中實三爪夾頭

\*為確保產品品質日益精進，敝公司擁有設計變更之權。 \*Subject to technical changes.

A4h 版本 E

品號 AKP1306100G 製圖

日期 2023-07-12 檔案 \CHK\CF-3P-06

**AUTOGRIP** 佳賀精機股份有限公司  
AUTOGRIP MACHINERY CO., LTD.