

1		2		3		4		5		6
規格 Spec.	楔心行程 mm	爪行程(直徑)mm	夾持直徑 Chucking Dia. mm		容許油壓缸推力 kgf	最大夾持力 kgf	最高迴轉數 r.p.m.	l	重量 kg	客戶確認 Confirmed
型號 Model	Plunger Stroke	Jaw Stroke (Dia.)	最大 Max.	最小 min.	Max D.B. pull	Max clamping force	Max speed	kg·m <sup>2</sup>	Weight	
2P-06A5	20	9.2	165	14	1220	3570	5250	0.04	13	

A \*訂購時請將圖面連同訂單一併回傳。 \*Please send back with order while ordering.

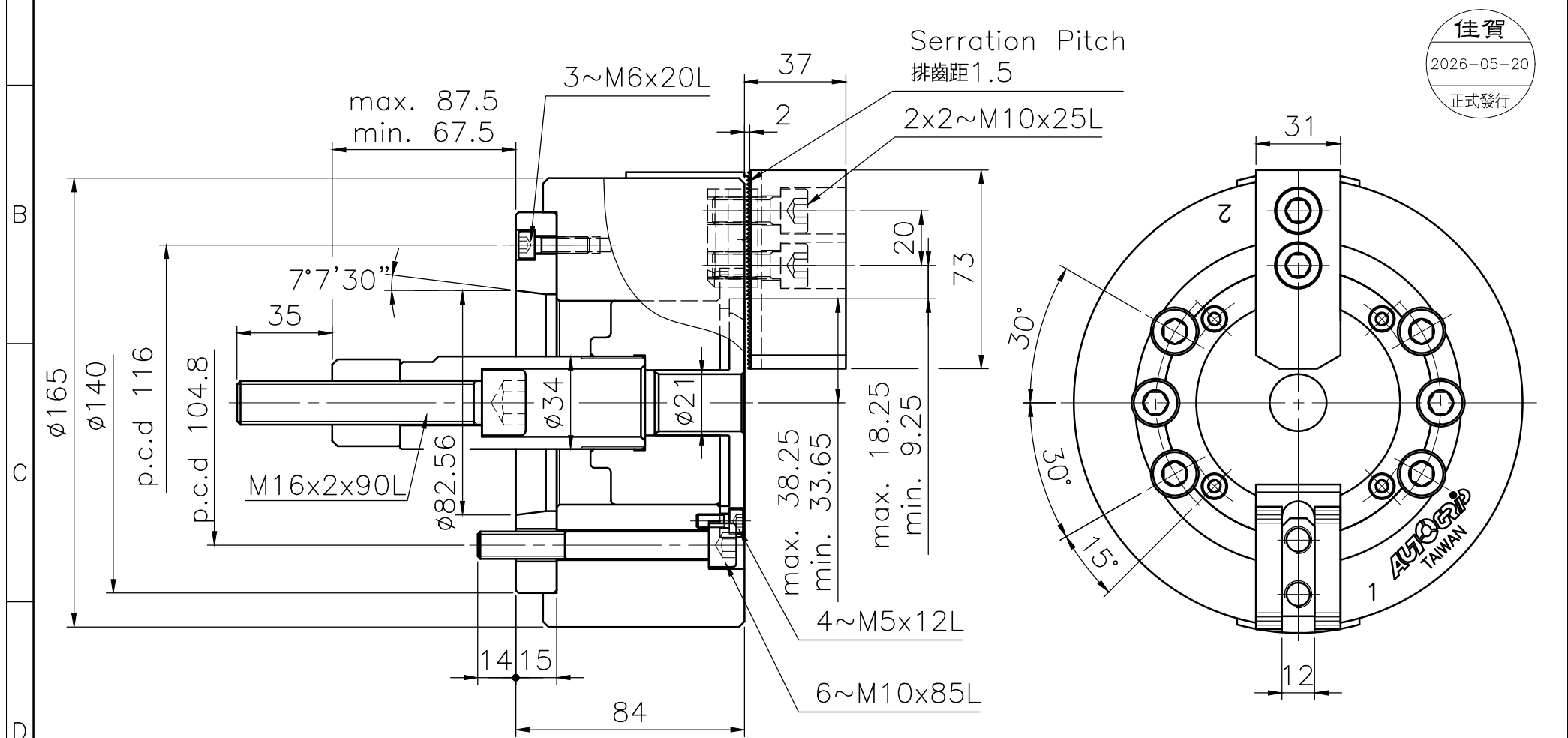

二爪中實動力夾頭

\*為確保產品品質日益精進，敝公司擁有設計變更之權。 \*Subject to technical changes.



佳賀精機股份有限公司

AUTOGRIP MACHINERY CO., LTD.

A4h	版本	G	品號	AKP1206110G	製圖	江玟擘	日期	2026-04-17	檔案	\CHK\CF-2P-06A5
-----	----	---	----	-------------	----	-----	----	------------	----	-----------------