

規格 Spec. 型號 Model	楔心行程 mm Plunger Stroke	爪行程(直徑)mm Jaw Stroke (Dia.)	夾持直徑 Chucking Dia. mm		容許油壓缸推力 kgf Max D.B. pull	最大夾持力 kgf Max clamping force	最高迴轉數 r.p.m. Max speed	l kg·m ²	重量 kg Weight	客戶確認 Confirmed
			最大 Max.	最小 min.						
3P-08A6	21	9.7	210	21	2550	7600	4750	0.14	27	

A *訂購時請將圖面連同訂單一併回傳。 *Please send back with order while ordering.

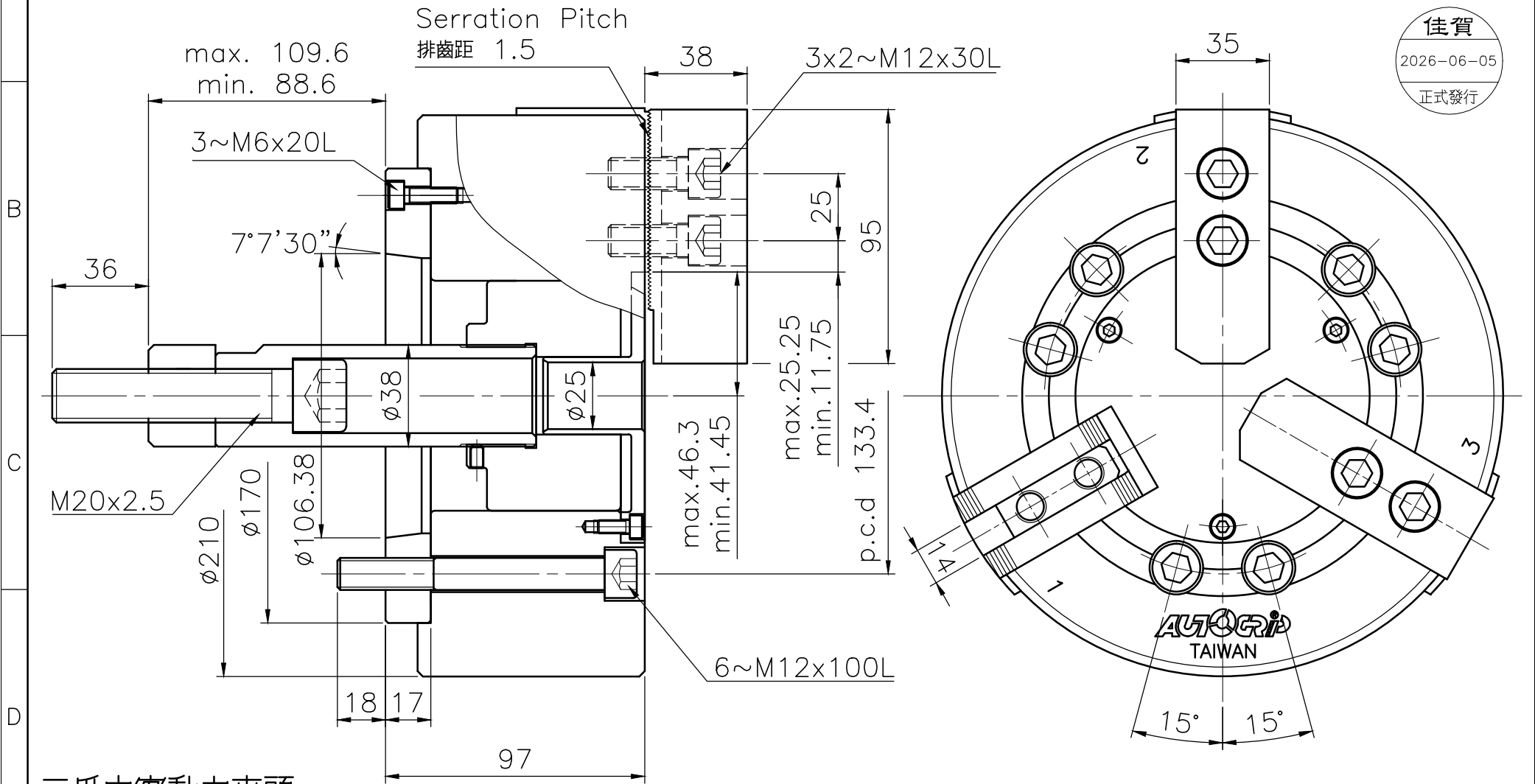

三爪中實動力夾頭

*為確保產品品質日益精進，敝公司擁有設計變更之權。 *Subject to technical changes.

AUTOGRIP 佳賀精機股份有限公司
AUTOGRIP MACHINERY CO., LTD.

A4h	版本	E	品號	AKP1308110G	製圖	日期	2023-07-12	檔案	\CHK\CF-3P-08A6
-----	----	---	----	-------------	----	----	------------	----	-----------------