

1		2			3		4		5		6
規格 Spec.	楔心行程 mm Plunger Stroke	爪行程(直徑)mm Jaw Stroke (Dia.)	夾持直徑 Chucking Dia. mm		容許油壓缸推力 kgf Max D.B. pull	最大夾持力 kgf Max clamping force	最高迴轉數 r.p.m. Max speed	l kg·m ²	重量 kg Weight	客戶確認 Confirmed	
型號 Model			最大 Max.	最小 min.							
3P-06A5	20	9.2	165	16	1830	5350	5250	0.05	14		

A *訂購時請將圖面連同訂單一併回傳。 *Please send back with order while ordering.

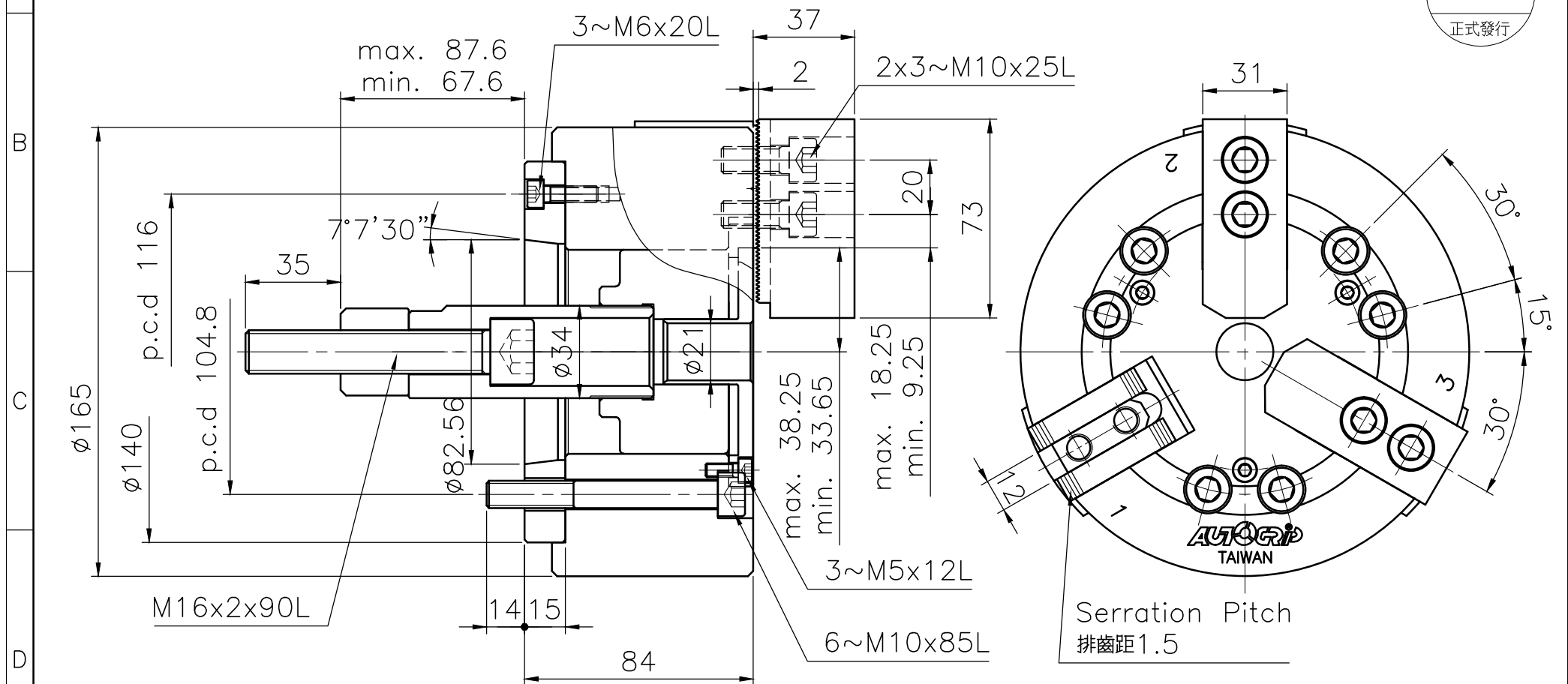

中實三爪夾頭

*為確保產品品質日益精進，敝公司擁有設計變更之權。 *Subject to technical changes.



佳賀精機股份有限公司
AUTOGrip MACHINERY CO., LTD.

A4h	版本	D	品號	AKP1306110G	製圖	日期	2023-07-12	檔案	\CHK\CF-3P-06A5
-----	----	---	----	-------------	----	----	------------	----	-----------------