

1		2		3		4		5		6	
規格 Spec.	楔心行程 mm	爪行程(直徑)mm	夾持直徑 Chucking Dia. mm		容許油壓缸推力 kgf	最大夾持力 kgf	最高迴轉數 r.p.m.	GD ²	重量 kg	客戶確認 Confirmed	
型號 Model	Plunger Stroke	Jaw Stroke (Dia.)	最大 Max.	最小 min.	Max D.B. pull	Max clamping force	Max speed	kg·m ²	Weight		
3U-206K	10	5	105	24	1830	5900	7000	0.055	14.9		

*訂購時請將圖面連同訂單一併回傳。 *Please send back with order while ordering.

A

B

C

D

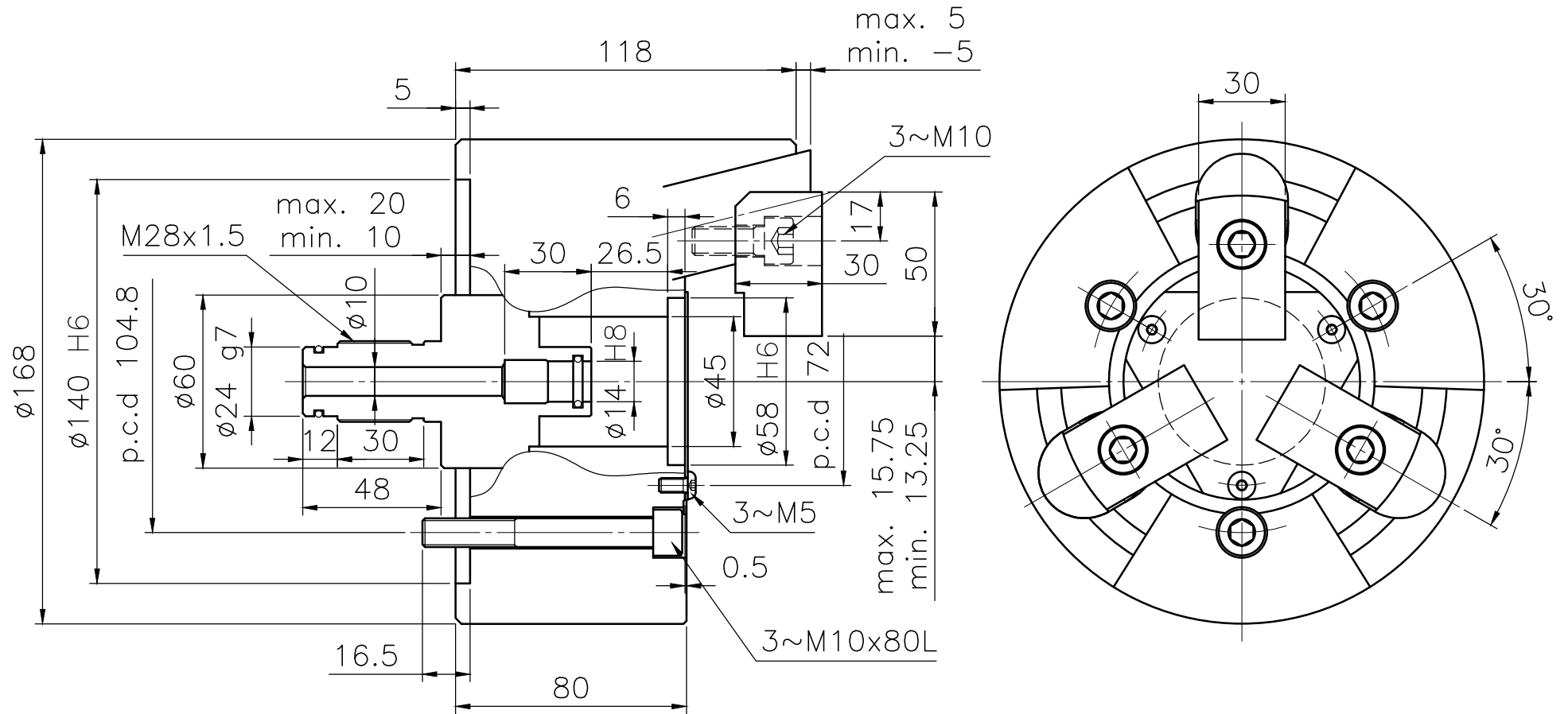

爪背托後拉式三爪夾頭 Thru-hole Pull Lock Chuck



佳賀精機股份有限公司
 AUTOGrip MACHINERY CO., LTD.

A4h 版本/次 B

*為確保產品品質日益精進，敝公司擁有設計變更之權。

*Subject to technical changes.

日期 2012/02/28 檔案 \CHK\3U-206K