

1		2		3		4		5		6	
規格 Spec.	楔心行程 mm	爪行程(直徑)mm	夾持直徑 Chucking Dia. mm		容許油壓缸推力 kgf	最大夾持力 kgf	最高迴轉數 r.p.m.	GD ²	重量 kg	客戶確認 Confirmed	
型號 Model	Plunger Stroke	Jaw Stroke (Dia.)	最大 Max.	最小 min.	Max D.B. pull	Max clamping force	Max speed	kg·m ²	Weight		
3U-205	6	3	84	15	1420	4050	8000	0.012	6.8		

*訂購時請將圖面連同訂單一併回傳。 *Please send back with order while ordering.

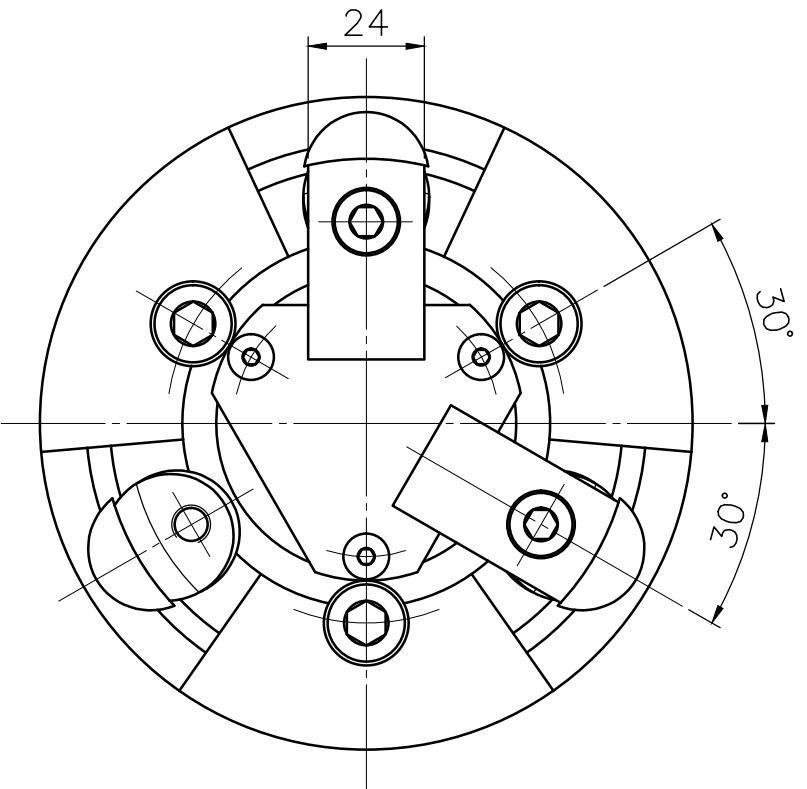

爪背托後拉式三爪夾頭 Thru-hole Pull Lock Chuck

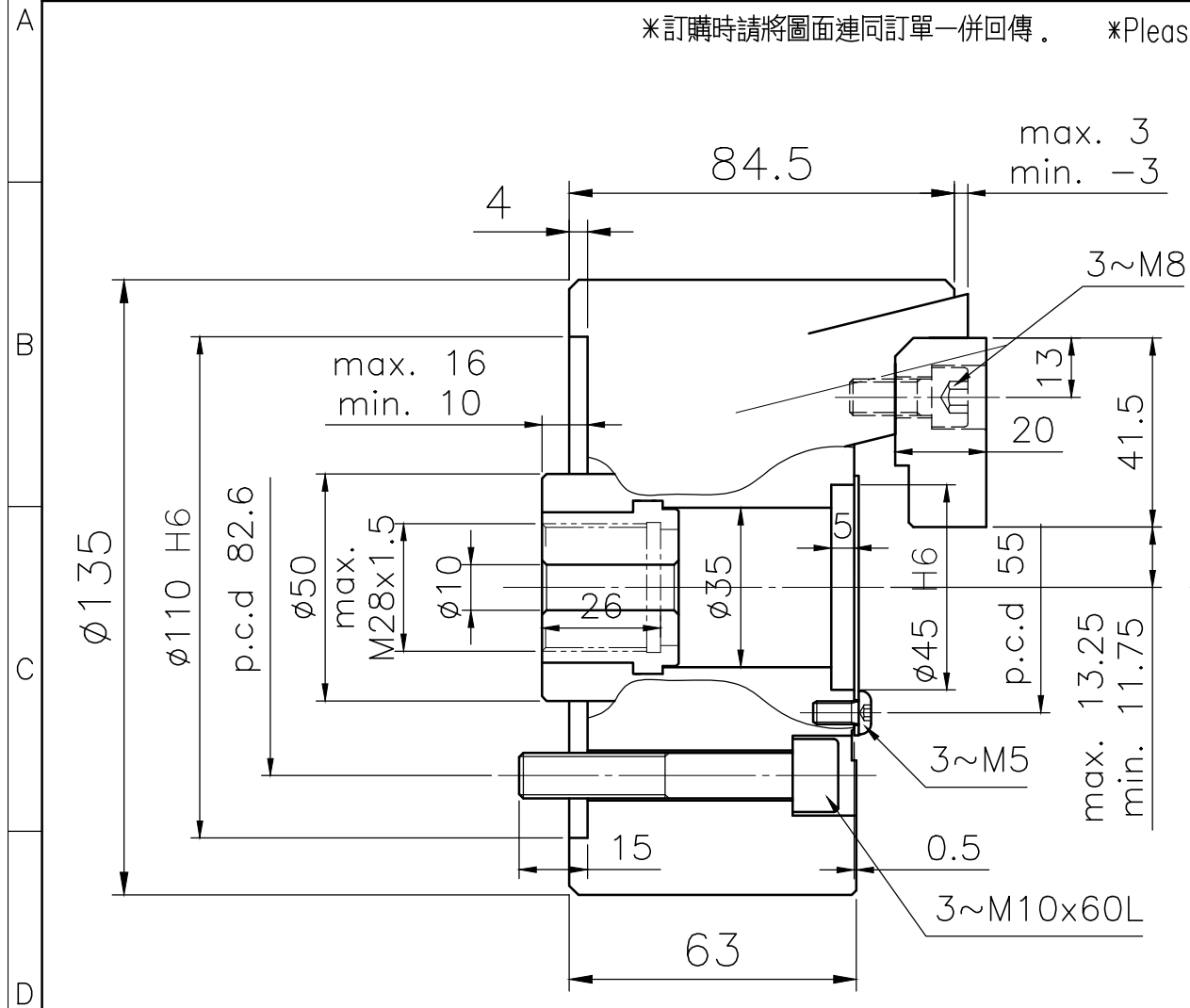

佳賀精機股份有限公司
 AUTOGrip MACHINERY CO., LTD.