

1		2		3		4		5		6		7		8	
規格 Spec.		活塞面積 Eff. piston area cm ²		爪行程(直徑)mm		夾持直徑 Chucking Dia. mm		最大夾持力 kgf		最高使用壓力 kgf/cm ²		重量 kg		客戶確認 Confirmed	
型號 Model		押側 Extend	拉側 Retract	Jaw Stroke (Dia.)		最大 Max.	最小 min.	Max clamping force		Max. pressure		Weight			
VRH-1012		-	-	12		120	-	15.6 kN		50		7.2			

註:此型僅適於使用油壓動力,最大夾持力不變,但開夾速度可加快。

*訂購時請將圖面連同訂單一併回傳。 *Please send back with order while ordering.

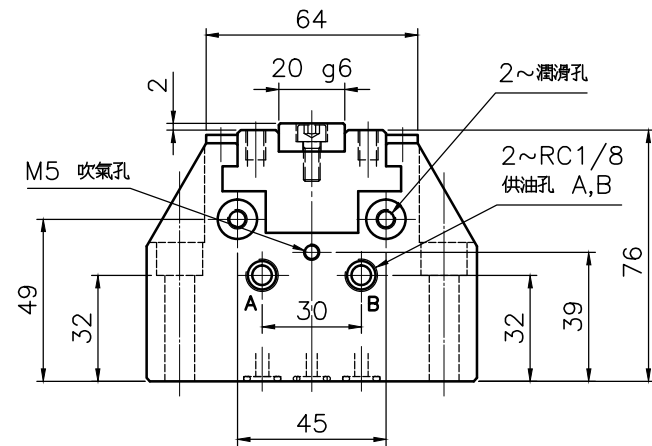
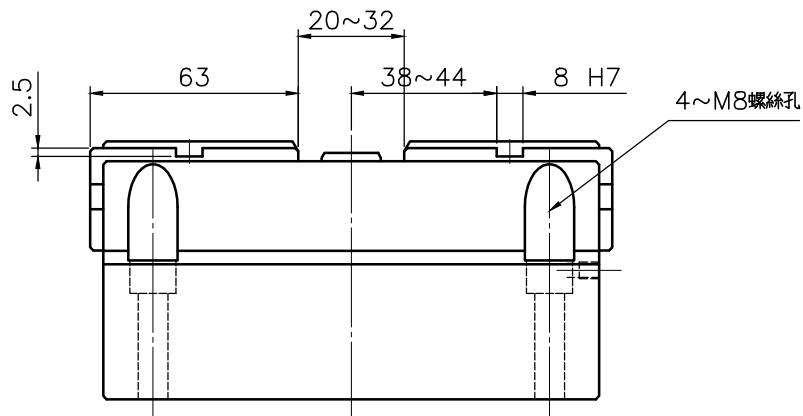
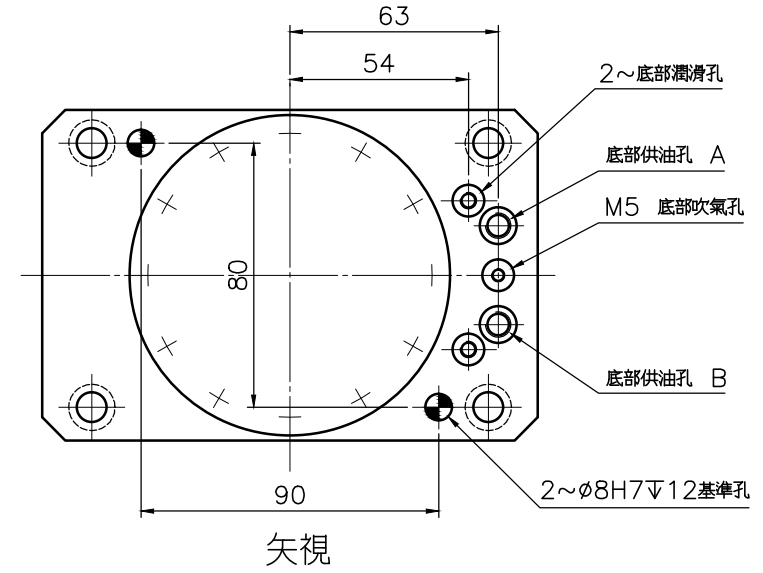
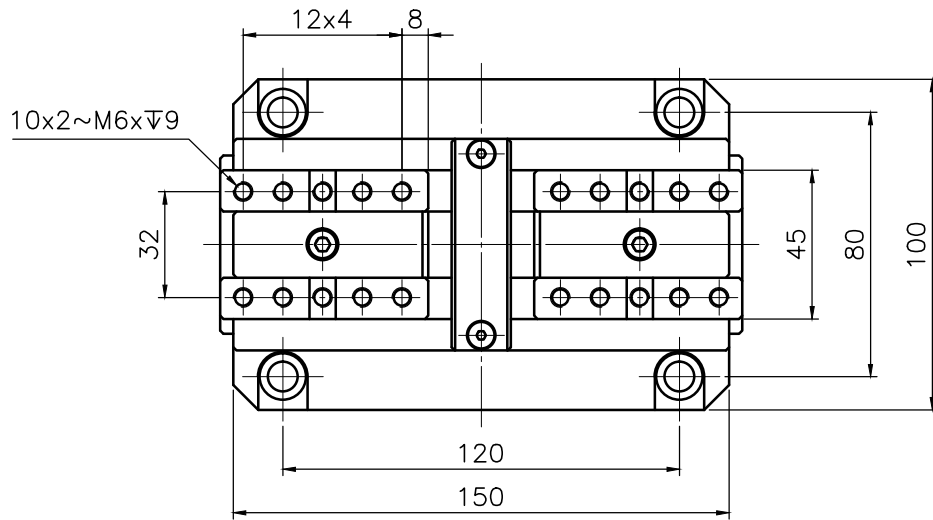

斜楔式油壓定心虎鉗 Wedge Type Hydraulic Power Centering Vise

*為確保產品品質日益精進,敝公司擁有設計變更之權。

*Subject to technical changes.



佳賀精機股份有限公司
AUTOGrip MACHINERY CO., LTD.