

1	2		3	4		5	6	7	8
規格 Spec.	活塞面積 Eff. piston area cm <sup>2</sup>		爪行程(直徑)mm	夾持直徑 Chucking Dia. mm		最大夾持力 kgf	最高使用壓力 kg/cm <sup>2</sup>	重量 kg	客戶確認 Confirmed
型號 Model	伸側 Extend	拉側 Retract	Jaw Stroke (Dia.)	最大 Max.	最小 min.	Max clamping force	Max. pressure	Weight	
CP-30A	28.27	25.13	30	180		1400	35	12	

\*訂購時請將圖面連同訂單一併回傳。 \*Please send back with order while ordering.

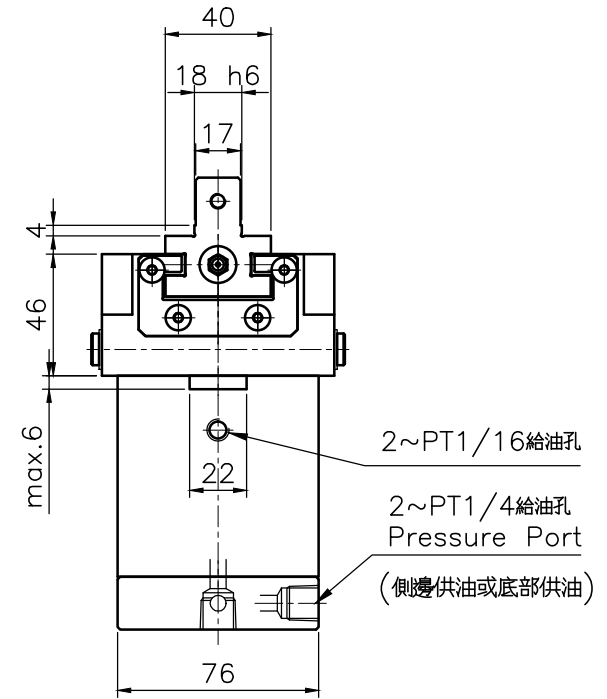
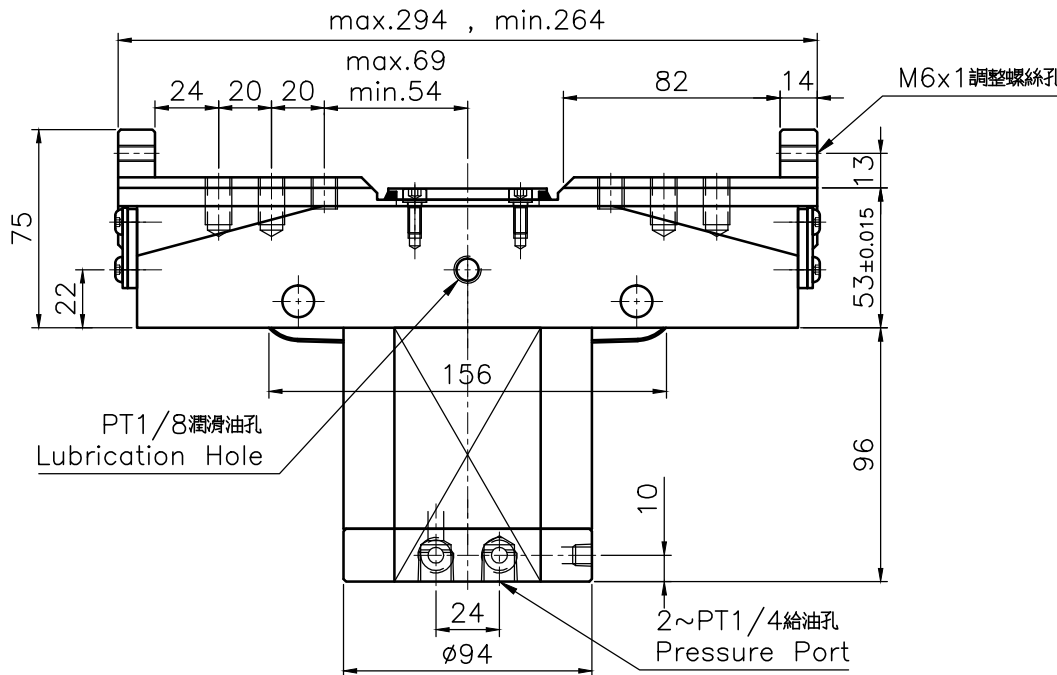
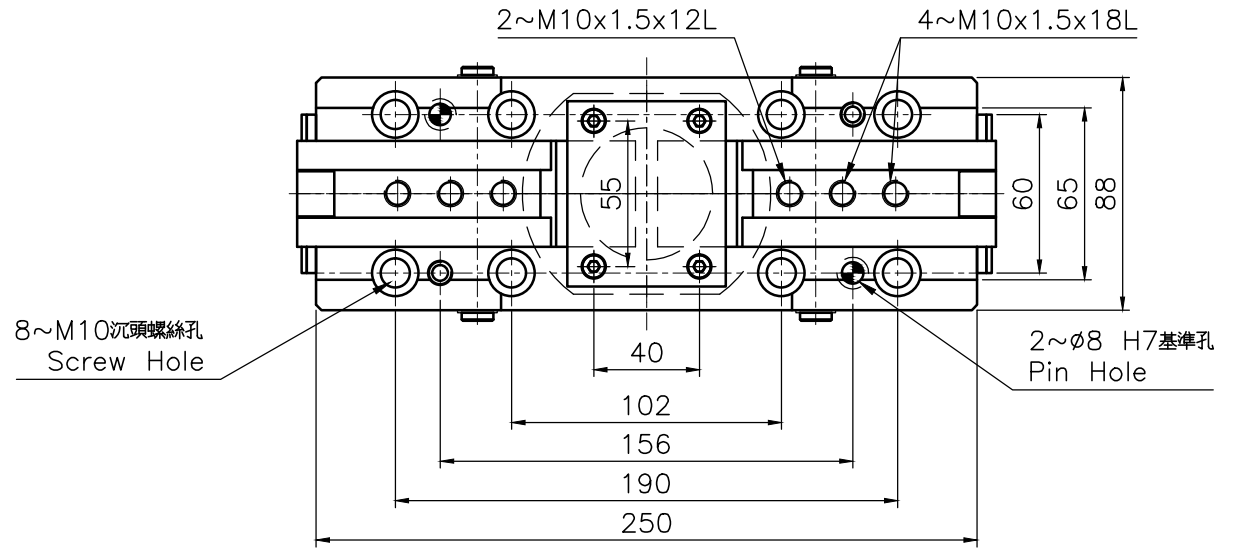

同步夾具 Synchronous Clamp

\*為確保產品品質日益精進，敝公司擁有設計變更之權。 \*Subject to technical changes.