

1	2	3	4	5	6	7	8
規格 Spec.	機行程 mm	爪行程(直徑)mm	夾持直徑 Chucking Dia. mm	容許油壓缸推力 Max D.B. pull	最大夾持力 Max clamping force	最高迴轉數 Max speed	客戶確認 Confirmed
型號 Model	Plunger Stroke	Jaw Stroke (Dia.)	最大 Max.	最小 min.	kgf	r.p.m.	kg
3H-210A8	21	8.9	260	37	5010	4500	43.0
					14720	0.32	

*訂購時請將圖面連同訂單一併回傳。 *Please send back with order while ordering.

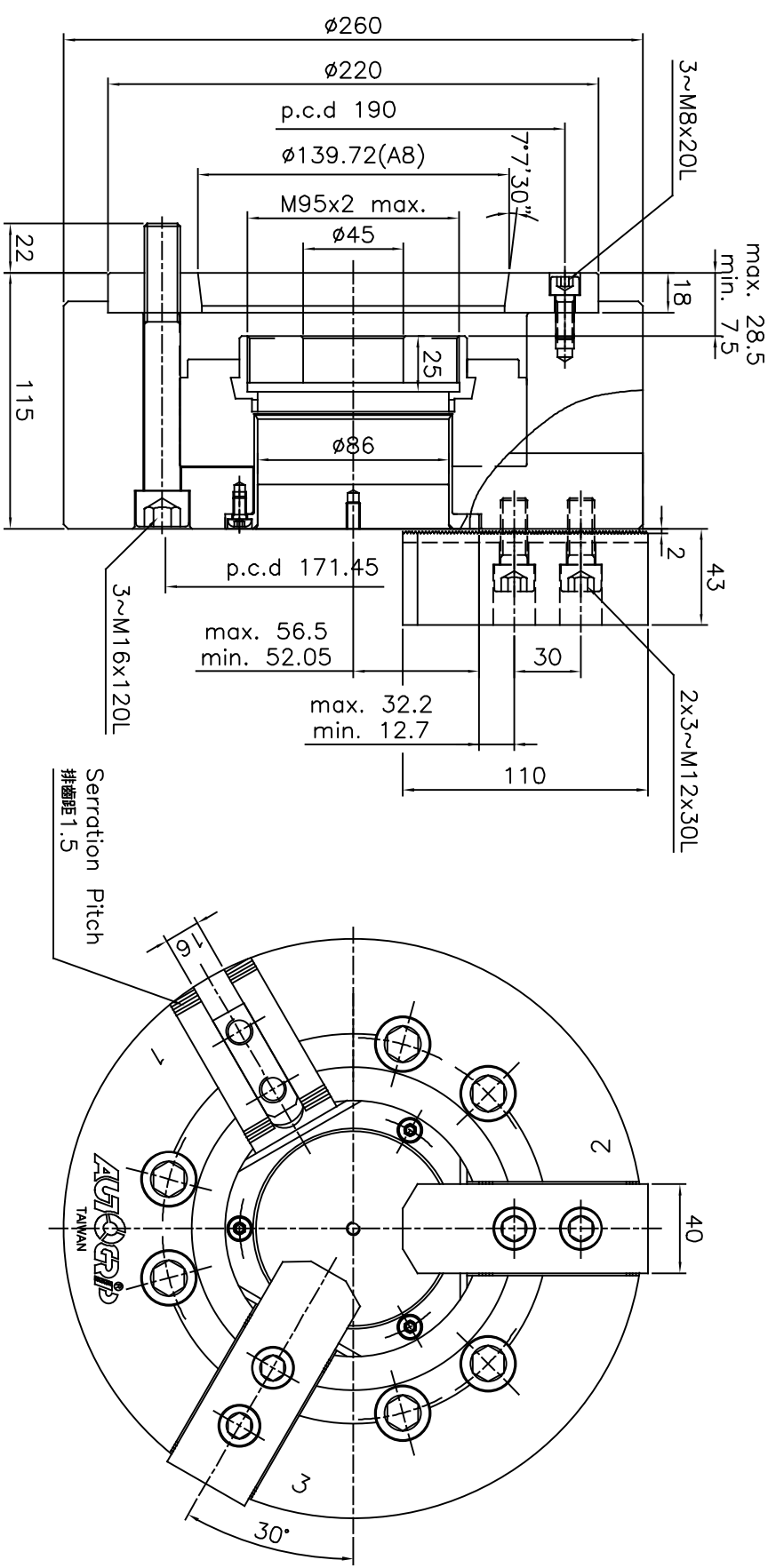

大孔徑中空三爪動力夾頭

*為確保產品品質精益求精，敝公司擁有設計變更之權。
*Subject to technical changes.

A3	版本/次	A	1	2	3	4
日期	2011/07/21	權案	CHK	CF-3H-210A8		

AUTOG RIP 佳賀精機股份有限公司
AUTOG RIP MACHINERY CO., LTD.