

1	2	3		4		5		6
規格 Spec. 型號 Model	楔心行程 Plunger Stroke mm	爪行程(直徑) Jaw Stroke (Dia.) mm	夾持直徑 Chucking Dia. mm	容許油壓缸推力 Max D.B. pull kgf	最大夾持力 Max clamping force kgf	最高迴轉數 Max speed r.p.m.	重量 Weight kg	客戶確認 Confirmed
2M-05	15	10.9	最大 Max. 135 最小 min. 14	660	1120	4500	0.02 6.0	

\*訂購時請將圖面連同訂單一併回傳。 \*Please send back with order while ordering.

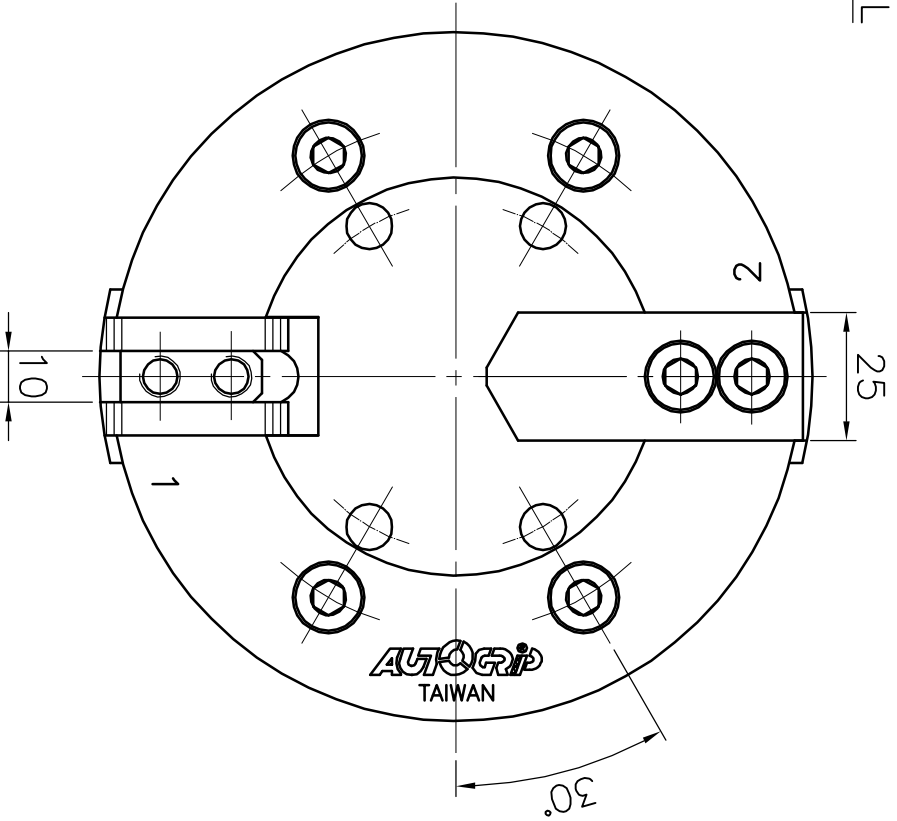
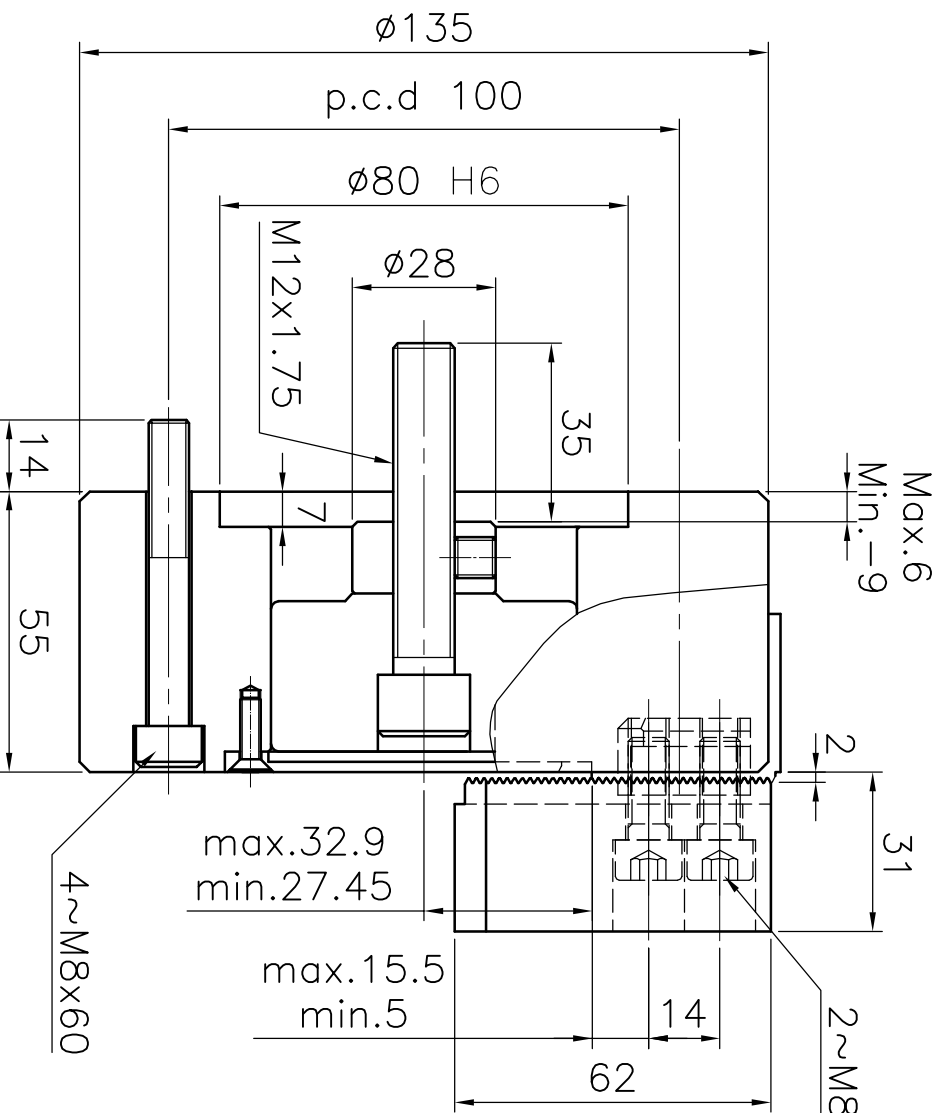

# 二爪中實長行程動力夾頭

**AUTOGrip** 佳賀精機股份有限公司  
 AUTOGrip MACHINERY CO., LTD.