

米訂購時請將圖面連同訂單一併回傳。

*Please send back with order while ordering.

客戶確認 Confirmed

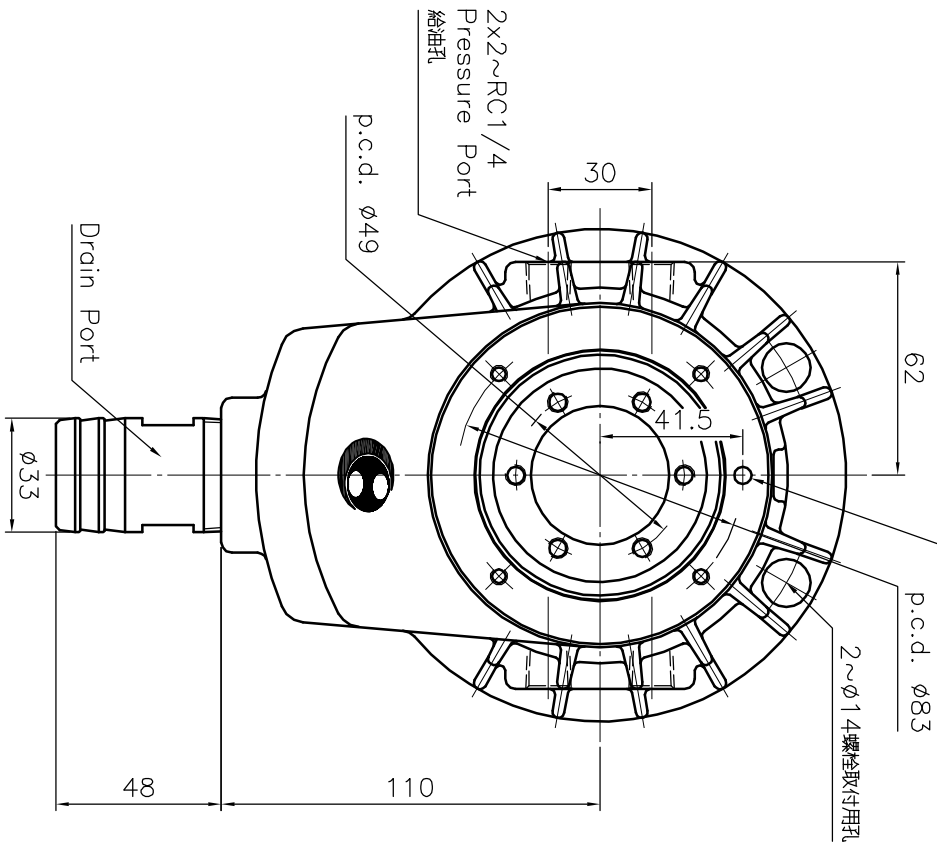

φ5通氣孔
(請勿堵塞)
(安裝集水盒時, 堵塞易造成油水混合)

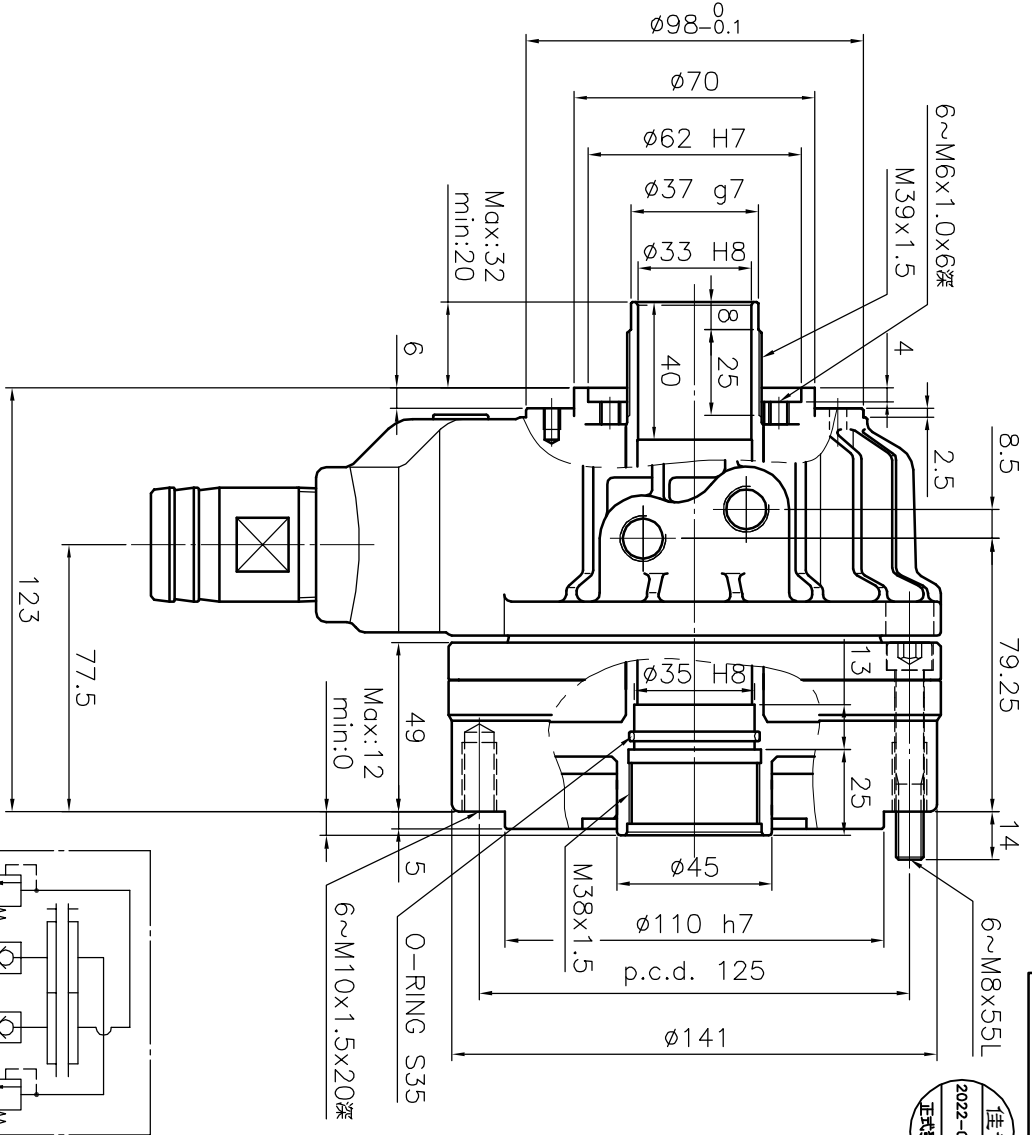

佳實
2022-08-25
正式發行

名稱	名稱	超短型中空型轉回油缸
規格 Spec.	型號 Model	TK-A533
活塞面積	伸縮面積	73.0
Eff. piston area	Retract cm ²	69.7
行程	Piston stroke	12
最高使用迴轉數	Max. speed	8000
最高使用壓力	Max. pressure	45
GD ²	Moment of inertia	0.012
重量	Weight	6.0
總裝漏量	Total leakage	3.0
A3	版本	C

- 洩油孔直管務必單獨接回油槽, 以避免產生背壓。
- The drain port should be independently connected to oil tank to avoid back pressure.

*為確保產品品質日益精進, 敝公司擁有設計變更之權。

*Subject to technical changes.

