

*訂購時請將圖面連同訂單一併回傳。

*Please send back with order while ordering.

客戶確認 Confirmed

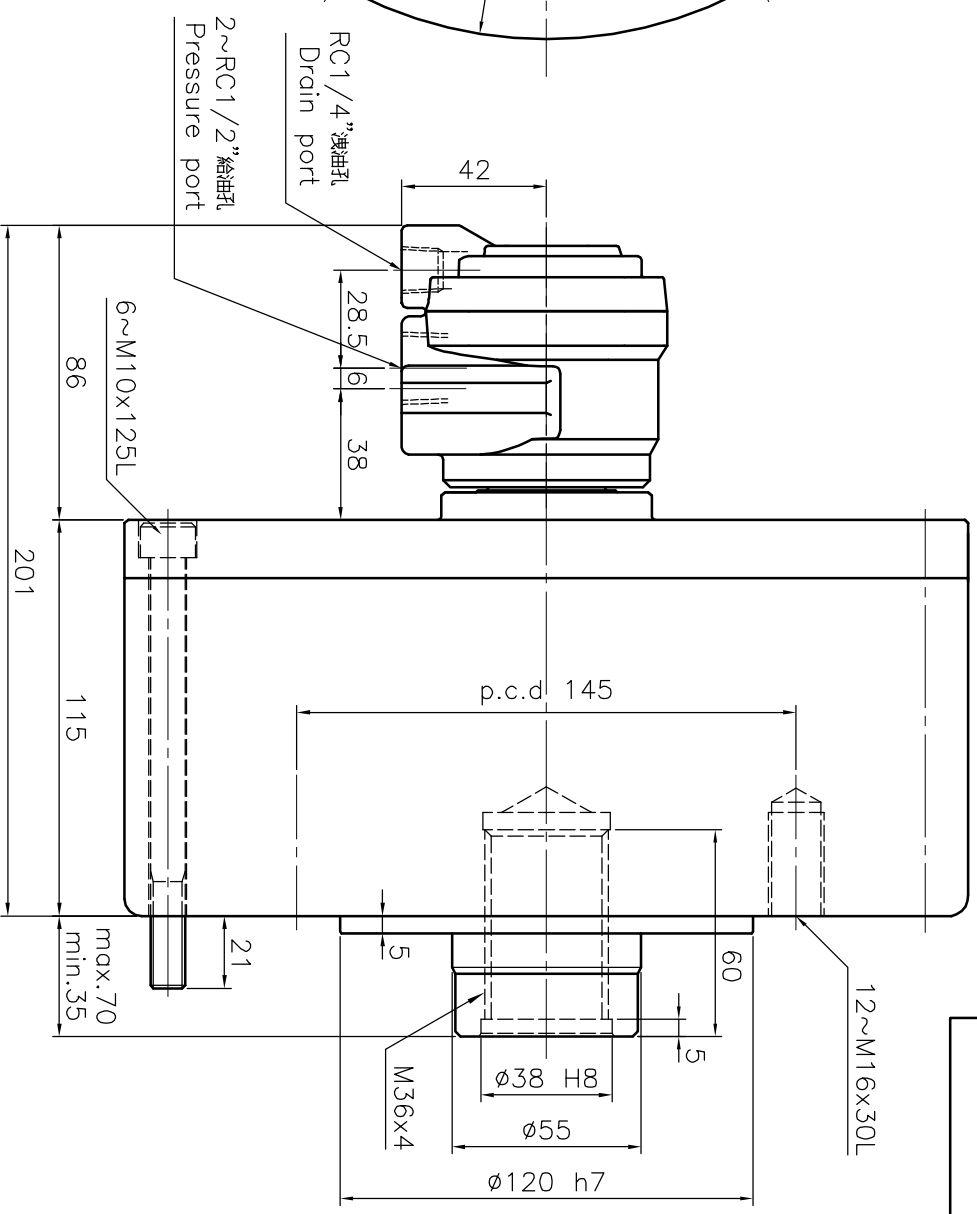
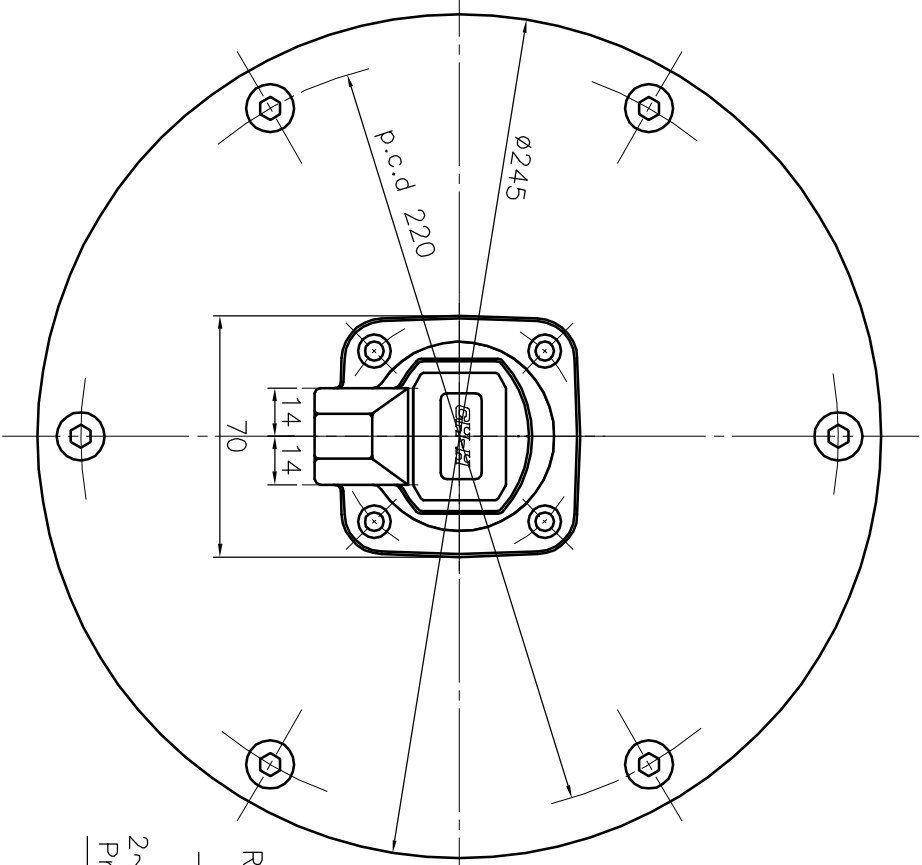

名稱	Name	附動止閥中置型轉油壓延	
規格	型號 Model	ROTATING H.C. WITH SAFETY DEVICE	
規格	Model	RK-200	
活塞面積	伸縮 Extend cm ²	314.1	
Eff. piston area	拉縮 Retract cm ²	290.4	
行程	Piston stroke mm	35	
最高使用迴轉數	Max. speed r.p.m.	5500	
最高使用壓力	Max. pressure kgf/cm ²	40	
I Moment of inertia	kgf m ²	0.28	
重量	Weight kgs	15.4	
總洩漏量	total oil leakage liter/min	0.8	

- 溢油孔配管務必單獨接回油槽，以避免產生背壓。
- The drain port should be independently connected to oil tank to avoid back pressure.

*為確保產品品質日益精進，敝公司擁有設計變更之權。

*Subject to technical changes.

A3	版本	B.1	1	2	3	4	5	6	7	8
F	日期									
E	檔案									
D	檔案									
C	檔案									
B	檔案									
A	檔案									