

1		2		3		4		5		6	
規格 型號 Spec. Model	夾心行程 Plunger Stroke	爪行程(直徑) Jaw Stroke (Dia.)	夾持直徑 Chuck Dia.	容許油壓缸推力 Max D.B. pull	最大夾持力 Max clamping force	最高迴轉數 Max speed	重量 Weight	客戶確認 Confirmed			
CL-60A8	6	-	最大 Max. 60 最小 min. 5	3000	6500	5000	0.104	14.5			

*訂購時請將圖面連同訂單一併回傳。 *Please send back with order while ordering.

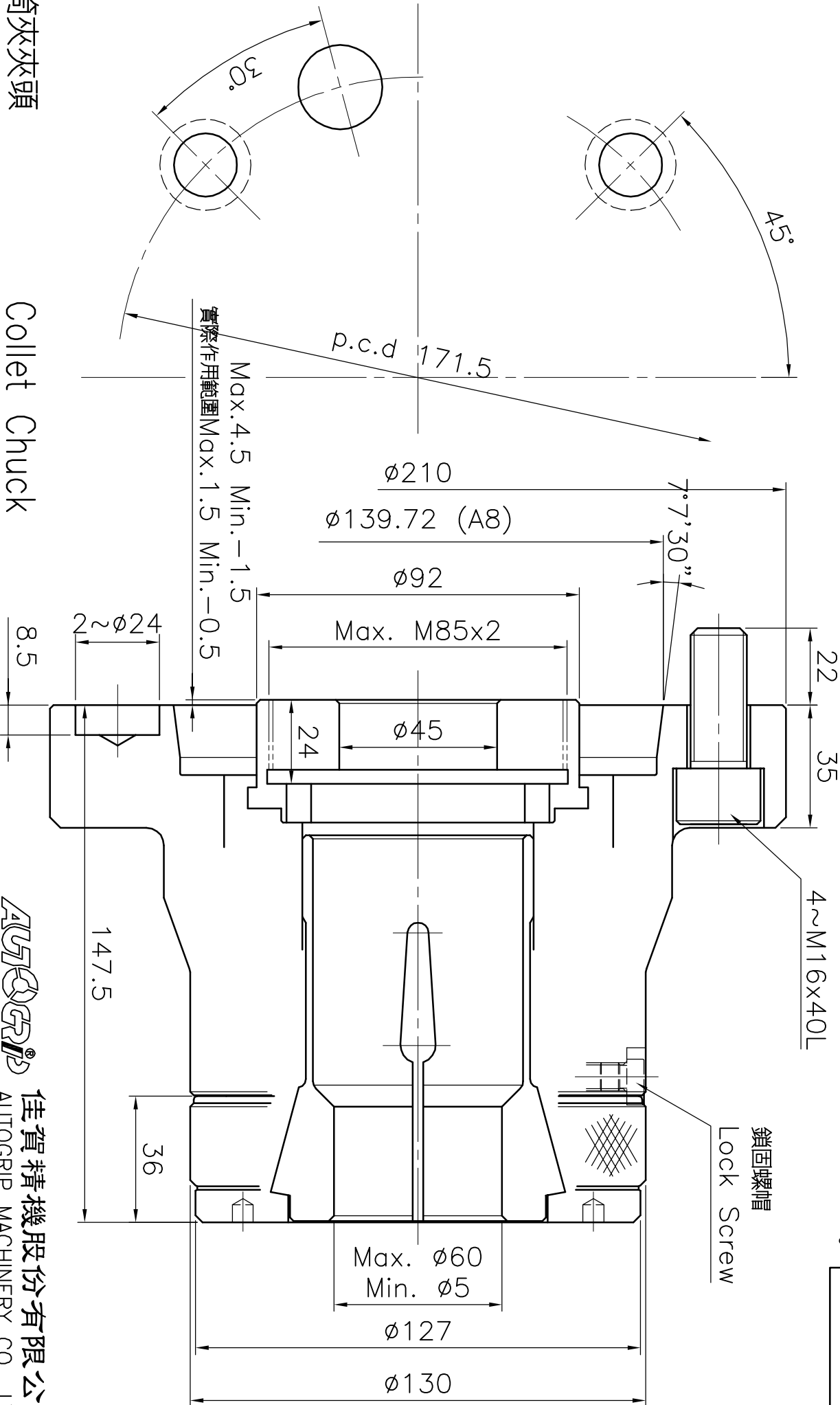

Max. 4.5 Min. -1.5
實際作用範圍 Max. 1.5 Min. -0.5

筒夾夾頭

Collet Chuck

AUTOG RIP
佳賀精機股份有限公司
AUTOGRIP MACHINERY CO., LTD.

A4h 版本/次 A.1 *為確保產品品質日益精進，敝公司擁有設計變更之權。 *Subject to technical changes. 日期 95-06-05 檔案 \CHK\CL-60A8