

1	規格 Spec. 型號 Model	2	夾持直徑 Chucking Dia. mm	3	容許油壓缸推力 Max D.B. pull	4	最大夾持力 Max clamping force	5	最高迴轉數 Max speed	6	重量 Weight
CL-60A6	6	60	60	3000	6500	5000	0.091	13.5			

*訂購時請將圖面連同訂單一併回傳。 *Please send back with order while ordering.

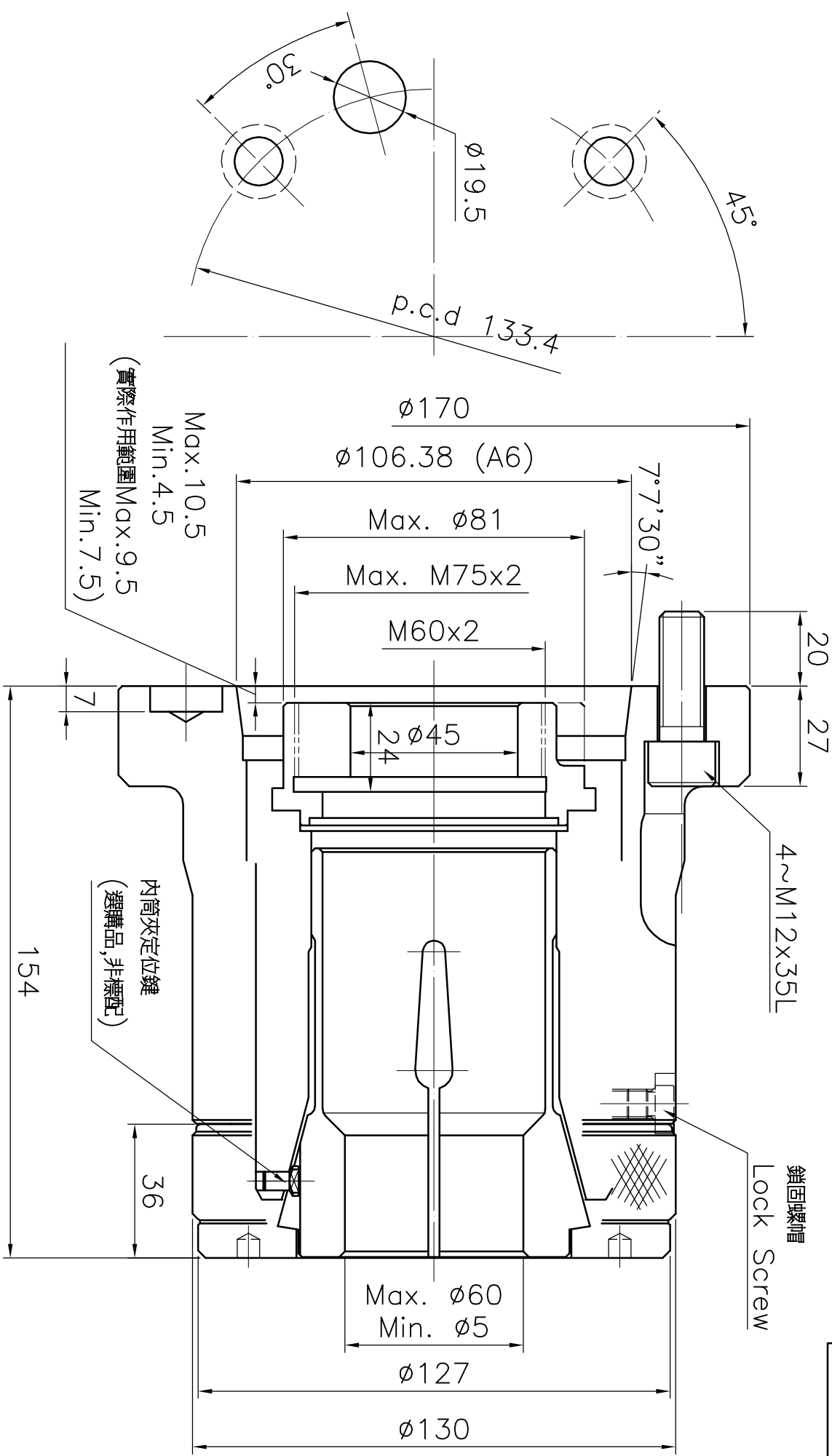

筒夾夾頭

A4h 版本/次 A

*為確保產品品質日益精進，敝公司擁有設計變更之權。

*Subject to technical changes.

日期 2009/10/22

檔案 \CHK\CF-CL60A6

AUTOG RIP 佳賀精機股份有限公司
 AUTOGRIP MACHINERY CO., LTD.