

1		2		3		4		5		6	
規格 Spec.	楔行程 Plunger Stroke	爪行程(直徑) Jaw Stroke (Dia.)	夾持直徑 Chucking Dia.	容許油壓缸推力 Max D.B. pull	最大夾持力 Max clamping force	最高迴轉數 Max speed	重量 Weight	客戶確認 Confirmed			
型號 Model	mm	mm	mm	kgf	kgf	r.p.m.	kg				
CL-52A6	6	-	最大 Max. 52 最小 min. 5	2800	6020	6000	0.093	13.8			

*訂購時請將圖面連同訂單一併回傳。 *Please send back with order while ordering.

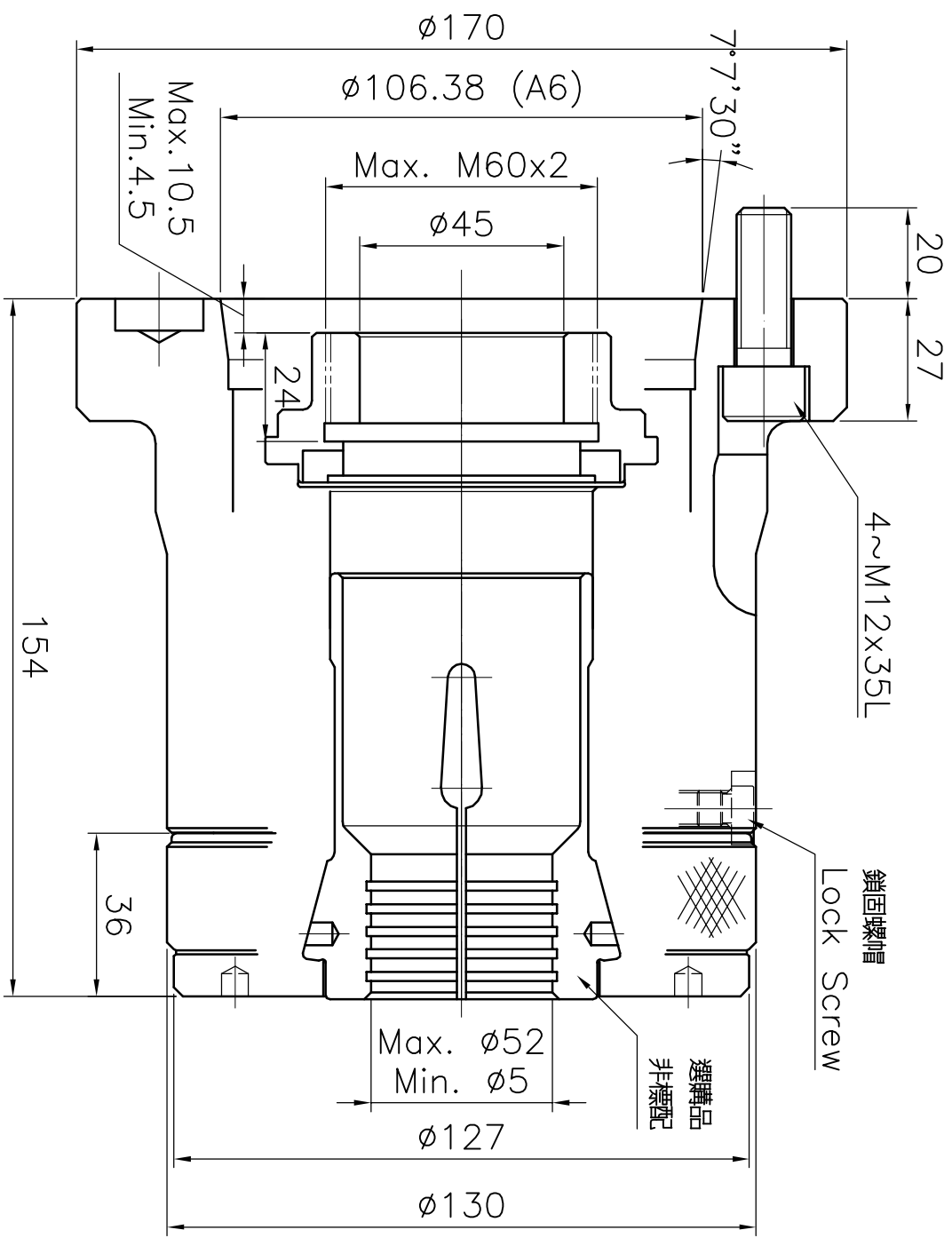
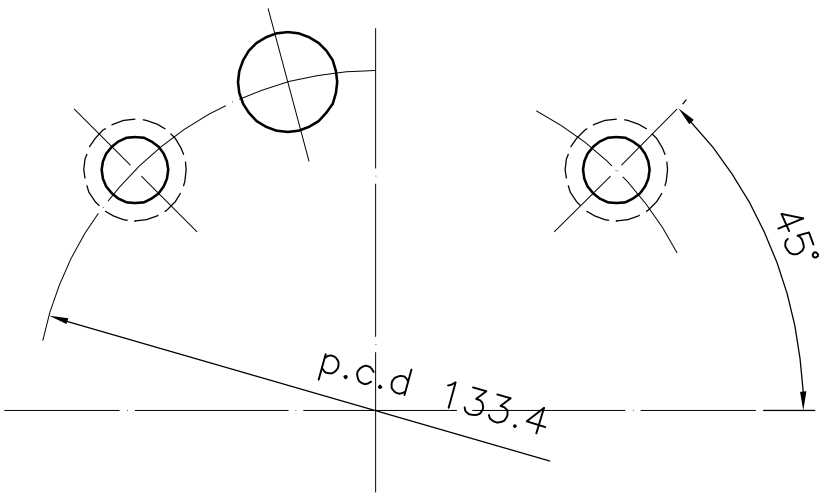

筒夾夾頭

Collet Chuck

AUTOGrip 佳賀精機股份有限公司
 AUTOGrip MACHINERY CO., LTD.