

1	規格 Spec. 型號 Model	2	夾心行程 mm Plunger Stroke	爪行程(直徑) mm Jaw Stroke (Dia.)	3	夾持直徑 Chucking Dia. mm	4	容許油壓缸推力 kgf Max D.B. pull	5	最大夾持力 kgf Max clamping force	6	最高迴轉數 r.p.m. Max speed	重量 kg Weight
	CL-42A5		6	-		最大 Max. 42 最小 min. 3	2500	5400	6000	0.057	6.1		

*訂購時請將圖面連同訂單一併回傳。 *Please send back with order while ordering.

Max.14 Min.8
實際作用範圍Max.12 Min.10

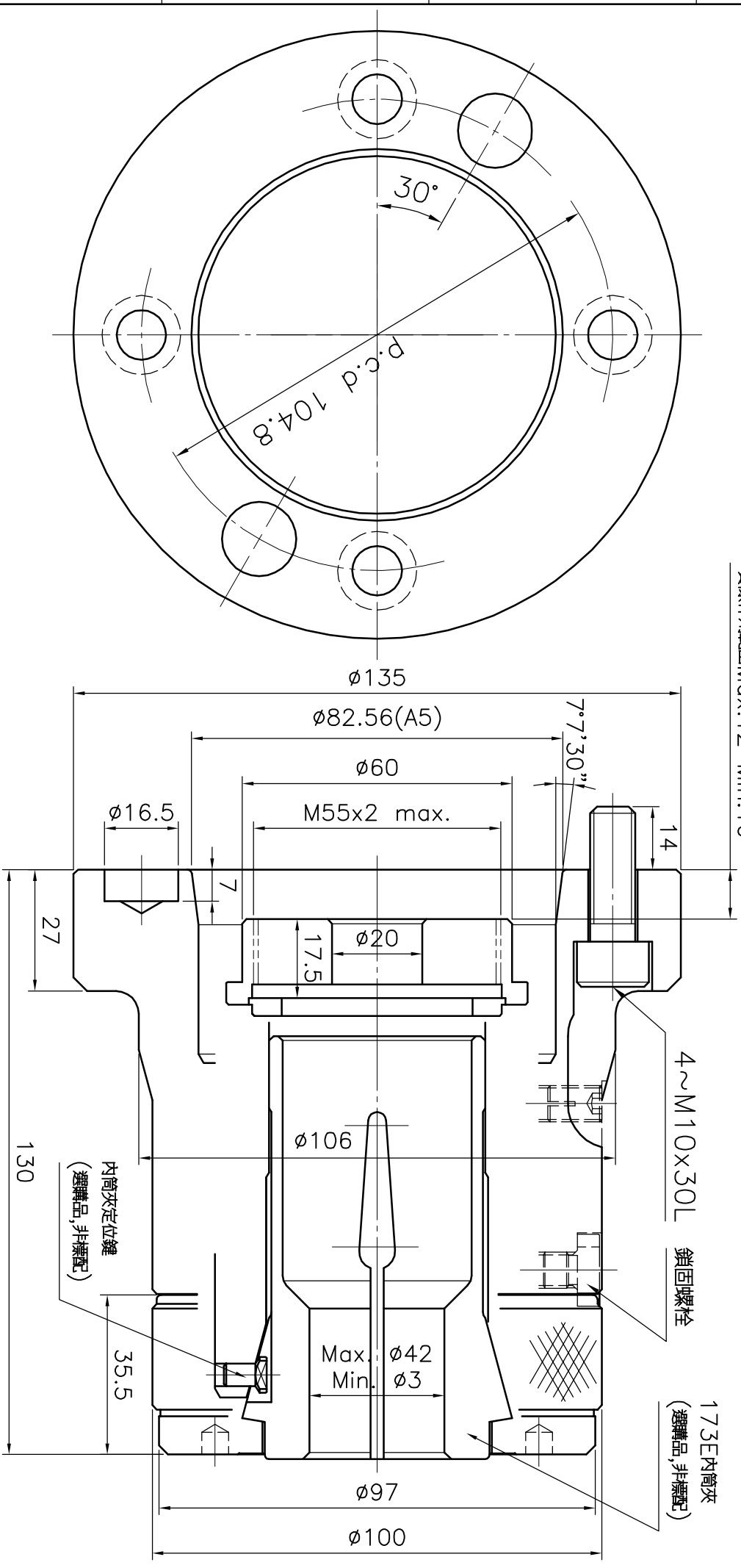

筒夾夾頭

A4h 版本/次 A

*為確保產品品質日益精進，敝公司擁有設計變更之權。

*Subject to technical changes.

日期 90-07-16 檔案 \CHK\CL-42A5

AUTOG RIP 佳賀精機股份有限公司
AUTOGRIP MACHINERY CO., LTD.

客戶確認 Confirmed